

年	月	日	更正者	更正記事

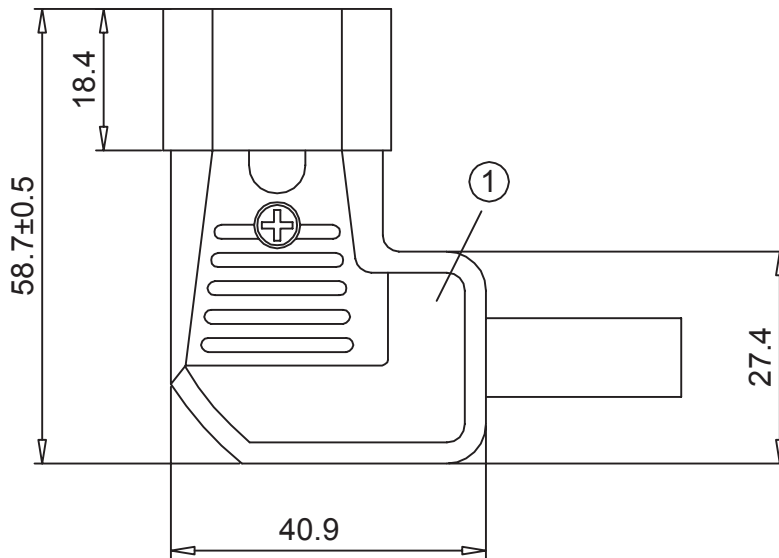

SPECIFICATIONS

1. Rating: 10A/15A 250VAC
2. Dielectric Strength: AC 2000V 1 Minute
3. Insulation Resistance: MORE THAN 100M Ω at DC 500V
4. Certification: UL , CCC

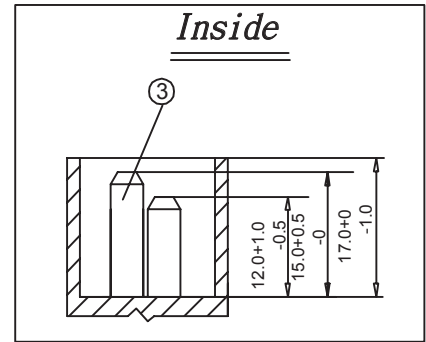
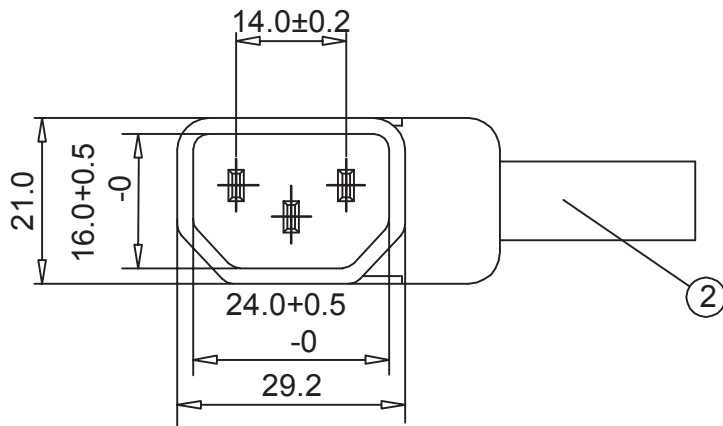

5. This device is intended to be wired with Type SJT, NO.18/3C TO NO.14/3C AWG Flexible cord

1	BODY	1	NYLON#66	94V-2	or 94V-0	Q2233-02A/02B
2	CORD	1	PVC	94V-0		Q2231-01H
3	TERMINAL	3	Bsp1-1/2H	T=2.0	Ni-PLATED	Q2233-01C/01D
4	PLATE	1	NYLON#66	94V-2		Q2231-01G
5	SCREW	6	鐵鍍鎳			

編號	零件名稱			數量	材	質	規	格	加工處理	備	註
製圖	LEO ZHENG	110	11	01	品名				無註記公差	第三	
描圖	LEO ZHENG	110	11	01	品號	1099E		長度±0.3 角度±	角法		
校對	Davy Chen	110	11	01	圖號			比例	1:1	單位	MM
核准	Johnson chen	110	11	01							

大 廣 有 限 公 司 DA KOANG CO., LTD.

檔案號碼

A2233-02

請勿實測圖面